

# Karta techniczna

## Huśtawka wahadłowa podwójna PZA 510

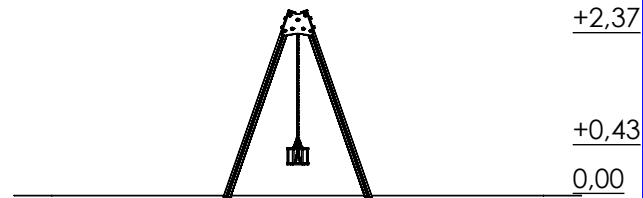

Huśtawka wahadłowa podwójna  
siedziska mieszane

Przedział wiekowy: od 1 roku

Strefa bezpieczeństwa: 290x750 cm

Wysokość swobodnego upadku: 125 cm

Powierzchnia strefy  
bezpieczeństwa: 21,5 m<sup>2</sup>

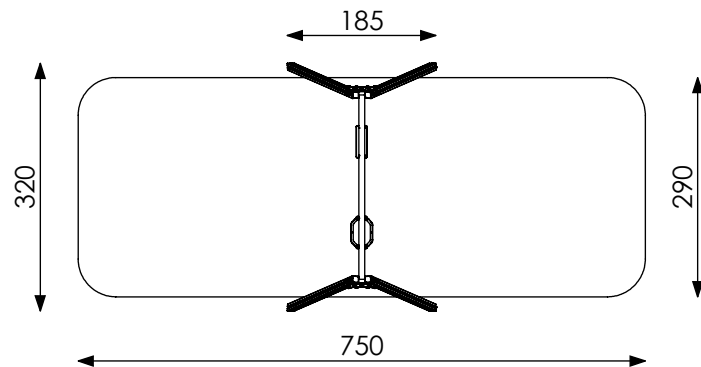

Zastosowane materiały:

- Konstrukcja urządzenia wykonana z profili aluminiowych z wewnętrznym wzmocnieniem o przekroju 90 mm x 90 mm, malowanych proszkowo.
- Górna belka stalowa, ocynkowana.
- Siedzisko kubekowe i płaskie wykonane z gumy z wkładem aluminiowym, zawieszane na łańcuchach ze stali nierdzewnej.
- Zawiesia huśtawki łożyskowane, bezobsługowe, ocynkowane.
- Elementy ozdobne wykonane z płyty HDPE.
- Czoła słupów zabezpieczone deklami z kolorowego tworzywa sztucznego.
- Elementy złączne; śruby utwardzone ocynkowane, nakrętki samokontrujące zakryte kolorowymi nasadkami z tworzywa sztucznego.